

## **LIJEK ZA SVE VRSTE RAKA**

Hulda Regher Clark, Ph.D., N.D.

### MOŽDA VIŠE NEMATE VREMENA

Najprije pročitati cijelu ovu knjigu ako imate rak i čekate na operaciju, kemoterapiju ili zračenje. Tada ćete željeti preskočiti prve stranice koje opisuju kako paraziti i otapala uzrokuju razvitak raka. Krenite direktno na instrukcije o eliminiranju parazita biljkama (Recept za izlječenje od raka) ili elektricitetom (Zappiranje parazita). Najbolje je da upotrijebite biljne recepte zajedno sa zapperom. Treba vam samo nekoliko dana da se izliječite od raka, bez obzira koje je vrste. Uopće nije važno koliko je napredovao - još uvijek ga možete trenutačno zaustaviti.

Kada ga zaustavite, preusmjerite pažnju na ozdravljenje (Drugi dio). Pročitajte istoriju bolesti da bi vidjeli kako je lako zaustaviti čak i smrtonosni rak (Treći dio). Učite od drugih da biste izbjegli pogreške. Znači li to da možete otkazati datum operacije, zračenje ili kemoterapiju? Da, nakon izlječenja raka ovim receptom, ne može se vratiti. Ovo nije tretman za rak: ovo je lijek! Ali ako ne želite razljutiti svoje liječnike, slijedite i njihove želje. Budite oprezni da pri tom ne izgubite nijedan vitalni dio tijela u operaciji, jer će vam trebati kad ponovno budete zdravi!

Uvijek imajte na umu da su onkolozi ljubazni, osjećajni, suosjećajni ljudi. Oni vam žele najbolje. Oni nemaju načina znati porijeklo pravog uzroka i lijeka kancera jer ovo još nije bilo objavljeno za njih. Ja sam izabrala objaviti otkriće na ovaj način, tako da najprije dođe onima kojima je potrebno.

### NAPOMENA ČITAOCIMA:

Mišljenja i zaključci izneseni u ovoj knjizi su moji, i ako nije drugačije navedeno, samo moji. Mišljenje izneseno ovdje je bazirano na mom naučnom istraživanju i na specifičnim studijama slučajeva koji uključuju moje klijente. Budite svjesni da je svaka osoba jedinstvena i može drugačije reagirati na tretmane opisane u ovoj knjizi. Prema prilici iznijeli smo preporučljive doze. Ponovo, prisjetite se da smo svi različiti i svaki novi tretman se treba primijeniti s oprezom i zdravim razumom.

Tretmani naglašeni ovdje nisu namijenjeni da zamijene druge forme konvencionalne medicine. Molim, slobodno konzultirajte svog liječnika ili zdravstvenu službu.

Kroz čitavu knjigu naglašavam prisutnost zagađivača u hrani i drugim proizvodima. Ti zagađivači su identificirani korištenjem uređaja za testiranje koji sam izumila, a poznat je pod imenom Syncrometer. Kompletne instrukcije za izgradnju i upotrebu ovog uređaja nalaze se u ovoj knjizi. Na taj način svako može ponoviti testove ovdje opisane i potvrditi podatke.

Syncrometer je precizniji i svestraniji od najboljih metoda testiranja. Metoda za određivanje stepena preciznosti je također ovdje data. Ali u ovom času je, ipak, u mogućnosti razotkriti pozitivne ili negativne rezultate, ne kvantificira. Mogućnost pogrešnog rezultata je oko 5%, što se može smanjiti ponovnim ispitivanjima.

U javnom je interesu znati kada jedna jedina bočica jednog jedinog proizvoda ima pozitivan test na ozbiljan zagađivač. Ako ima, najbolji put je izbjeći sve bočice tog proizvoda, što ja ponovo savjetujem. Ove preporuke se trebaju shvatiti kao namjera da upozorim i zaštitim javnost, a ne da pružim statistički značajnu analizu. Moja je najveća želja da će proizvođači koristiti novu elektronsku tehnologiju iz ove knjige da bi nam pružili proizvode čišće nego ikada prije.

## ZAHVALE

Veliku zahvalnost odajem Franku Jeromeu, DDS, što mi je posudio svoju kolekciju parazita. Da nije učinio slajd *Fasciolopsis buskii* u svojim studentskim danima i da ga nije sačuvao pažljivo kroz trideset godina pa ih darežljivo posudio meni, nijedno od ovih otkrića ne bi se dogodilo. Nadalje, većina HIV/AIDS pacijenata ne bi ozdravila bez njegova razvoja novog zubarstva koje ne koristi metale. Zahvale idu i njegovoj supruzi Lindi za strpljivost i spremnost da poslušaju nove ideje. I vrlo specijalna zahvala Mary L. Austin, Ph.D. sada preminuloj, za svakodnevnu podršku i koja je sve do svoje 97. godine imala zadivljujuću otvorenost uma. Još jedna zahvala mom sinu Geoffrey, čije sugestije, kompjutorske ekspertize, pomoć pri instrumentima i pisanju su nenadoknadive i vrlo dobrodošle. Godine 1996. saradnja sa Patriciom Connolly Gorzen je dovela do otkrića zubnih toksina i omogućila bolju zubarsku praksu. To je direktno dovelo do poboljšanja mogućnosti preživljavanja mnogih smrtno bolesnih pacijenata. Njen je doprinos neprocjenjiv.

Mnoge smo godine vjerovali da je rak drugačiji od ostalih bolesti. Vjerovali smo da se rak ponaša poput požara koji kad jednom počne ne možemo zaustaviti. Zato ga moramo izrezati i zračiti do smrti ili kemijski razoriti svaku kancerogenu stanicu u tijelu tako da od tada nikada više ne može postati opet normalna. NIŠTA NE MOŽE BITI POGREŠNIJE OD TOGA. I vjerovali smo da karcinomi poput leukemije ili raka dojke imaju različite uzroke. Opet pogrešno. U ovoj knjizi vidjet ćemo da su svi karcinomi slični. Sve ih uzrokuje parazit. Jedan parazit. To je ljudski crijevni metilj. Ako ubijemo parazita, rak smjesta prestaje rasti, tkivo opet postaje normalno. Da bi čovjek dobio rak mora imati tog parazita.

Kako crijevni parazit može uzrokovati rak? Taj parazit tipično živi u crijevima gdje može napraviti nešto štete, uzrokujući samo kolitis, cronovu bolest ili iritirajuće trbušne sindrome ili ništa od svega toga. Ali ako napadne drugi organ, kao maternicu, bubrege ili jetru, nastaje velika šteta.

Ako se naseli u jetri uzrokuje rak! On se nastani u jetru samo nekih ljudi. Ti ljudi imaju izopropilni alkohol (često skraćeno IPA) u svojim tijelima.

Svi pacijenti oboljeli od karcinoma (100%) imaju oboje - izopropilni alkohol i crijevnog metilja u svojoj jetri.

Otapalo IPA je odgovorno za stvaranje uvjeta pogodnih da bi se metilj naselio u jetri. Da bi dobili karcinom morate imati oboje - IPA i metilja.

Da bi shvatili rak trebamo shvatiti osnovnu činjenicu o ljudskom crijevnom metilju. Njegovo naučno ime je *Fasciolopsis buskii*. Metilj (engleski- fluke) znači "plošni", metilji su crvi iz porodica crva plošnjaka. Crv je plosnat kao list. Taj parazit nije nepoznat, proučavan je barem od 1925. godine.

Metilj ima stadije koje mora proći da bi se množio. Prvi stadij je jaje. Odrasli crvi proizvode milione jaja. Izlaze iz crijeva pražnjenjem utrobe. Odrasli pak ostaju tijesno približbljeni za stijenku crijeva (ili jetru, uzrokujući rak; ili maternicu, uzrokujući endometriozu; ili timus, uzrokujući AIDS; ili bubrege, uzrokujući Hodgkinovu bolest).

Većina ljudi, s vremena na vrijeme, ima male ozljede (ranice) u svojim crijevima. Te sićušne ranice omogućavaju jajašcima, koja su mikroskopske veličine, da priedju u krvotok (jajašca ostalih parazita također dospijevaju u krv tim putem). Neka od tih jaja se zapravo razvijaju u crijevima ili u krvi. Mikroskopski nakot zove se *Miracidia* i to je drugi stadij. Oni plivaju oko svojim malim plivačim dlačicama. Naravno, jetra, čiji je posao da uklanja otrove, će ih prihvatiti i uništiti kako krv pritječe iz crijeva. Nemaju šanse preživjeti u normalnim uvjetima - u zdravim ljudima.

ALI NEŠTO SE SPECIJALNO DOGADJA LJUDIMA KOJI IMAJU IPA U SVOJIM TIJELIMA.

Jetra je nesposobna zarobiti i ubiti te sićušne crve u ranom stadiju. Tim bebi-stadijima je zapravo dozvoljeno da se udomače u jetri i ostalim tkivima, kao da imuni sistem nema snage ubiti ih. Crvi se počinju razmnožavati u ljudima sa IPA u tijelima! Miracidia počinje proizvoditi male loptice u sebi, zvane redia. A svaka redia je živa! Ona se izbacuje iz miracidie i počinje se množiti. Od 40 redia svaka može proizvesti još 40 redia! I to sve iz jednog jedinog jajeta! Ovi paraziti legu jajašca i stvaraju milione redia direkto u VAŠE tijelo; u vašu maternicu ili pluća - gdje god raste vaš karcinom! Te redie se rasprostiru vašom krvlju, iskrcajavaju se u bilo koje tkivo koje ih primi. Pušačka pluća, prsa sa dobroćudnim grudicama (kvržicama), žlijezde prostate pune teških metala, su primjeri tkiva koja daju rediama dozvolu za naseljavanje.

Razmnožavanje se nastavlja grozničavim tempom, generacija za generacijom. Redie se ugnjezde u jetri i ostalim tkivima odjednom mijenjajući svoj oblik. Nikne im rep i one opet mogu plivati. Sada se zovu Cercaria.

Cercaria samo treba naći mjesto za napad. Poslije toga se zalijepi za vaše tkivo. Rep nestane i počinje stvarati kukuljicu (kapsulu). Sada se zove Metacercaria. U normalnim uslovima razvoja metilja ovo bi se događalo na nekom listu koji raste blizu jezera, pa bi metacercaria razvila izuzetno jaki oklop oko sebe da preživi zimu. Da li prisutnost IPA u vašem tijelu razara ovaj tvrdi oklop? To bi otklonilo zadnju barijeru da metilj dovrši čitav životni ciklus u vašem tijelu. Nakon nestajanja oklopa one izrastu u odrasle crve u vašem tkivu. NE U CRIJEVIMA NEGO U JETRI!

Sada je ciklus završen. Od jaja do miracidie do redie do cercarie do metacercarie i tada do odraslih! I sve one jedu i sišu i proždiru vaše vitalne tjelesne sokove.

Ali to nije normalno za metilje. Njihov normalni životni ciklus teče ovako:

Stadij - Normalan životni ciklus

#### 1 Jaje

Izbacuje se pražnjenjem crijeva na tlo. Ispire se kišom u lokve-bare.

#### 2 Miracidia

Razvija se iz jaja u vodi. Ima dlačice, može se gibati vrlo živahno i mora pronaći raspoloživog puža domaćina unutar jednog do dva sata ili se iscrpljuje i ugiba.

#### 3 Redia

Razvija se unutar miracidie kao mala loptica do izbacivanja. To je "majka" redia, i svaka nosi "kćer" rediu do 8 mjeseci, sve to unutar puža živeći u limfnoj tekućini. Slično, kćer redia neprestano razvija cercariu.

#### 4 Cercaria

Ima repić i koristi ga da izađe ih puža i dopliva do biljke. Ako se puž hrani na biljci, cercaria se prihvati za biljku ustima poput pijavice i formira kukuljicu unutar jedne minute. Repić otpada i nestaje.

## 5 Metacercaria

Ima dvoslojni oklop. Vanjski sloj je vrlo ljepljiv. Ali kako jedemo biljku na koju je zaljepljena, najmanji pritisak ga lomi ostavljajući cistu u ustima. "Gotovo neprobojni" unutarnji oklop štiti cistu od žvakanja a keratinu sličan omotač štiti je od želudačnih sokova. Ipak, kad dođe do crijeva (duodenum), crijevni sokovi razaraju taj sloj i oslobađaju crva. On se tad prihvata za crijevne resice i razvija u odraslog metilja.

## 6 Odrasli metilj

Živi u crijevima i može proizvesti 1000 jaja svakim pražnjenjem crijeva i živjeti mnogo godina.

Kao što možemo vidjeti, ljudi su tipični domaćini jedino za stadij odraslih metilja i tada samo u crijevima. Možete li zamisliti pustošenje u svom tijelu ako odradite i pužev posao? I kao da ti paraziti nisu dovoljno sotonski-djavolski, čim odrasli dospiju u jetru, nešto se novo događa. Pojavljuje se faktor rasta zvan ortho-phospho-tyrosine. Čudovište je rođeno. Faktori rasta čine da se ćelije dijele. Sada će se vaše ćelije početi također dijeliti. Sada ste dobili rak.

I ?

Prisutnost orto-fosfo-tirozina (OPT) je početak maligniteta. Ako ne djelujete tako da uništite tu mašinu za stvaranje parazita oni preuzimaju vaše tijelo.

Ali prvo sjednite i razmislite trenutak. Zašto se taj parazit tako grozničavo razmnožava u vašem organizmu umjesto da tiho živi u vašim crijevima. Zato što mu postojanje IPA u vašem tijelu dozvoljava razvoj izvan crijeva. Parazit jednostavno radi što i sva živa bića: preživljavanje i razmnožavanje. To nije prokleta priroda ovog parazita zbog kojeg ste dobili rak, već tragično zagađenje vašeg tijela IPA, to je greška.

Naravno da napada i životinje kojim se mi hranimo i kućne ljubimce, ali na to ćemo doći kasnije. Prilično je vjerojatno da redie ili cercarie stvaraju OPT da bi sebi omogućile diobu za vrijeme razmnožavanja. Ostali faktori rasta se također stvaraju. To su: faktor rasta epiderme (EGF), faktor rasta uzrokovan metalima (PDGF), faktor rasta sličan insulinu (LGF) faktor rasta vlakana (FGF). Njih mogu stvoriti bakterije. Ali jedino Fasciolopsis razvija OPT. Ti stimulatori rasta nisu uopšte namijenjeni multipliciranju-umnožavanju vaših ćelija. Normalni parazitski stadiji se razvijaju u jezeru punom puževa. Taj parazit nije mislio proći svoj životni ciklus u našim tijelima. Ali budući da naša tijela reagiraju na OPT na isti način, naše su ćelije primorane na množenje i množenje i množenje, zajedno sa metiljnim stadijima i bakterijama.

OČISTIMO SE OD PARAZITA, IZLIJEČIMO RAK

Dobra je vijest da onda kada su metilji i svi njihovi stadiji ubijeni OPT nestaje! U iduća 24 sata sav OPT nestaje. Vaš malignitet je nestao. Još imate zadatak popravljanja štete. Ali vaš se rak ne može vratiti. Dobili ste bitku za svoj život.

Ali što je s borbom za vaše zdravlje? Vratimo se korak nazad u noćnu moru karcinoma. Zašto mikroskopski metilji izabiru grlić maternice ili prostatu ili pluća u koje se smjeste za razmnažanje? Možda zato što su ti organi razvili sigurnosne otoke za njih, tj. pretkancerogene tumore. Dobročudni tumor je izgubio svoju imunološku moć (za vas) tako da ne može loviti i ubijati te sićušne uljeze. Nakon svega tu je prisutnost OPTa i mnogo drugih toksina. Teški metali: bakar, kobalt i vanadij su tu. Često su tu i živa i nikl. Lantanidni metali kao itrijum i hafnijum su tu. Česti otrovi, kao arsen u kućnim pesticidima, su tu. PCB i freon su tu. Gljivice rastu i stvaraju patulin, smrtonosni mikotoksin. Je li samo slučajnost da paraziti najbolje preživljavaju i razmnažaju se u vašim najnezdravijim organima? Jasno, morate učiniti 3 stvari:

1. Ubiti parazite u svim stadijima
2. Prestati unositi IPA u svoje tijelo
3. Izbaciti metale i otrove iz tijela da možete ozdraviti.

Naučeni smo vjerovati da je svaki parazit tako jedinstven da se preporučuju različiti lijekovi za uništavanje svakog posebno. Najbolji lijekovi kao Praziquantel i Levamisole ili čak Flagyl i Piperazine, ubijaju nekoliko vrsta crva. Ali to nije praktično kada su prisutne gomile različitih parazita. Imamo na tuceta različitih parazita u nama. Najbolje bi bilo da ih sve zajedno uništimo, iako samo crijevni metilj uzrokuje rak. Pogledajte u historiju bolesti. Nije čudno da neko ima tucet (ili više) parazita od mogućih 120 vrsta od kojih posjedujem uzorke. Možete pretpostaviti da i vi imate tucet različitih parazita. Mi smo jako parazitirana bića. Naša su tijela dovoljno velika da opskrbe hranom i skloništem mnogo takvih slobodnih doseljenika. Da su smješteni izvana gdje bismo ih vidjeli kao štapiće ili končiče ribali bismo se četkama do krvi. Ništa nije odvratnije od pomisli na horde grizućih, žvačućih, puzajućih, sisajućih bića na našem tijelu. Ali što je s onima unutar našeg tijela? Ne možemo se vidjeti iznutra, pa pogrešno pretpostavljamo da tamo ničeg niti nema.

#### Biljni lijek protiv parazita

Američki domoroci su znali da ljudi imaju parazite. Ostali domorodački narodi od Arktika do Antarktika su znali da imamo parazite kao i druge životinje. Često su provodili čišćenja koja su uključivala proljeve ili povraćanja da bi se riješili tih gmizavih uljeza. Mnoge kulture su nastavile tu praksu sve do mog vlastitog djetinjstva. Sjećam se da su me prisiljavali da progutam kašiku sumpora i melase (sirupa) i sirovi luk! Kako je to bilo grozno. Ali to nas oslobađa crva i ostalih parazita koje svi imamo.

Gdje smo mi zalutali? Zašto smo napustili te mudre navike?

Vidjela sam da ekcem nastaje zbog trakavice.

Napadaji padavice uzrokovani su jednim crvom *Ascaris* koji se nalazi u mozgu.

Šizofrenija i depresija su uzrokovane parazitima u mozgu.

Astma je uzrokovana *Ascarisom* u plućima.

Dijabetes je uzrokovan stočnim pankreatičnim metiljem *Eurytrema*.

Migrene prouzrokuje crv vlašnjak *Strongyloides*.

Akne rosacea uzrokuje *Leishmania*.

Mnogo je ljudskih bolesti uzrokovano psećim srčanim crvom *Dirofilarium*.

I lista se nastavlja dalje.

Riješiti se svih tih parazita bilo bi potpuno nemoguće koristeći kliničke lijekove od kojih svaki uništi samo jednu ili dvije vrste parazita. Takva liječenja također teže ka tome, da vas potpuno razbole. Flagyl se koristi kod ameba i Giardia; kada se uzme točna doza može uzrokovati jaku mučninu i povraćanje. Kinin za malariju je prilično otrovan. Zamislite uzeti 10 takvih lijekova da ubijete tucet svojih parazita. Možda je to dobra vijest za proizvođače lijekova, ali ne i za vas. Pa ipak, biljke vas mogu osloboditi preko 100 vrsta parazita. I to bez glavobolje. Bez mučnine. Bez ikakvog smetanja drugim lijekovima koje već uzimate. Ne zvuči li to previše fantastično? Predobro da bi bilo istinito? To su darovi prirode nama. Te biljke su:

ORAH  
PELIN  
KLINČIĆ - KLINCIC

Te tri biljke moraju se koristiti zajedno. Ljuska oraha i pelin ubijaju odrasle i razvojne stadije najmanje 100 parazita. Klinčić ubija jaja. Samo ako ih koristite zajedno riješit ćete se parazita. Ako ubijete samo odrasle, sićušni stadiji i jaja će ubrzo izrasti u nove odrasle. Ako ubijete samo jajašca, milion stadija koji su već preplavili vaše tijelo ubrzo će odrasti i proizvesti još jajašaca. Moraju se koristiti zajedno kao jedinstveni tretman.

## ORAH

Zelena ljuska koja okružuje orah, na drvetu crnog oraha, ima čudotvorni parazitocidni učinak. Kada pocrni, nekorisna je. Velike zelene kugle padaju na zemlju rano u jesen. Za sedmicu ili dvije pocrnit će i propasti. Zbog toga svako tko želi napraviti parazitocid mora biti oprezan i ne dopustiti da kritično vrijeme ubiranja prođe. Ja podstičem svakog da napravi svoj vlastiti parazitocid i preuzme odgovornost za održavanje sebe i svoje obitelji slobodnima od tih sićušnih monstruma. Recept za tinkture dan je u Receptima. Zapamtite da je tinktura ekstrahirana korištenjem etilnog alkohola a ne vode kao obični ekstrakt. Ekstrakt crnog oraha koji je dostupan preko biljnih zadruga nije moćan kao parazitocid. On je crn, a ne blijedo zelen, što ukazuje da je kritično vrijeme ubiranja prošlo. Razumljivo, ako nemate vremena da naćinite svoj vlastiti, ako imate progresivni ili metastazirajući rak, pogledajte poglavlje Izvori.

Trebat ćete samo jednu boćicu od 30 ml extra jake tinkture da započnete. Ako imate porodicu trebat će vam više. Dok čekate da stigne, pripremite druge 2 biljke: pelin i klinćice.

Pelin se sastoji od listova grma Artemisije. Moja je preporuka da ga uzgajate sami ako imate imalo prostora za to. Sjeme pelina je dostupno iz kataloga sjemenja (vidi Izvore).

Iako je kolićina potrebna za lijećenje raka vrlo mala, ne možete bez nje. Ali ( Amerićka Uprava za hranu i piće ) ga je oznaćila kao toksićnog! Zbog toga se može nabaviti u koncentriranom obliku preko biljnih udruga.

Dokaz otrovnosti prihvaćen od FDA - ( Food and Drug Administration ) bi trebao biti objašnjjen, ali nisam nikada vidjela slućaj trovanja, niti kao glavobolju niti mućninu. Granica otrovnosti mora biti mnogo viša od one koja je potrebna da ubije te parazite.

## PELIN

Pelin potiće iz antićkog doba i spominje se u Bibliji. Ta biljka se na engleskom zove crvlje drvo sa dobrim razlogom: ubija crve! Postoji mala smutnja koja je artemisija pravo crvljedrvo. Knjige i priručnici mogu pogriješiti, ćak i kada vas ubjeđuju da su taćni. Kupite artemisiju absynthium za svoj vrt. Ako sadite svoj vlastiti grm, osušite listove kada je biljka u cvatu. Listovi su zelenkasto sivi i prilićno gorki.

Niko ih ni slučajno ne bi pojeo previše. Odrasli ih mogu staviti u kapsule. Za djecu sameljite četvrtinu čajne kašike i umješajte u med. Nisam eksperimentirala da bih znala dozirati preciznije od toga. Kapsule pelina su dostupne kao mješavina artemisije i drugih biljaka (vidi izvore).

## KLINČIĆ

Treća biljka neophodna za liječenje raka je klinčić. To je poznati začim koji se koristi u pekarstvu. Treba biti samljeven da bi otpustio svoja parazitocidna svojstva. Možete kupiti cijele klinčiće i samljati ih u mikseru ili mlinčiću. Kupljeni mljeveni klinčići ne djeluju! Njihova parazitocidna svojstva su isparila-ihlapjela odavno. Mljeveni klinčići iz trgovine zdrave hrane ili biljne ljekarne također mogu biti nedjelotvorni. Mogli su biti samljeveni godinama prije. Ako ih je biljna kompanija samljela i odmah napunila kapsule, pa spremila uzatvorene boce, moć biljke je možda očuvana. Ali nemojte uzeti te detalje za sigurno. Morate ispitati svoj izvor i dobiti zadovoljavajući odgovor ili samljati svoje vlastite (vidi izvore).

Trebat će vam oko 100 kapsula klinčića. Da načinite svoje nabavite 00 veličinu kapsula u prodavanicama zdrave hrane. (Ne pokušavajte umješati klinčiće direktno u vodu! To je prejako. Možete pokušati sa medom.) Veličina kapsula 0 je također prihvatljiva.

Sada imate:

- Jednu 30 mililitarsku bocu ekstra jake svjetlo zelene orahove tinkture. To je 1 unca ili 6 čajnih kašika, dovoljnih za 3 sedmice ako niste jako bolesni.
- Jedna boca kapsula pelina (svaka kapsula sa 200-300 mg pelina) ili šalice listova artemisije, ubranih sa grma ljubaznog susjeda
- Jedna boca svježih mljevenih klinčića (svaka kapsula sa 400-500 mg klinčića) ili četvrtina šalice klinčića u prahu.

Ovo su jedine biljke koje ćete trebati da izliječite svoj rak. Biće dovoljno za za prvih 18 dana parazitnog programa.

Postoji još jedan sastojak, ornithine, koji poboljšava ovaj recept. Paraziti stvaraju veliku količinu amonijaka. Amonijak je njihov ekvivalent urina i paraziti ga oslobađaju u našim tijelima u velikim količinama. Amonijak je jako otrovan posebno za mozak. Vjerujem da uzrokuje nesanicu i ostale probleme sa spavanjem noću i nemir preko dana. Uzimajući ornitin prije spavanja osiguravate si miran san. Arginin posjeduje slične efekte redukcije amonijaka, ali mora se uzeti ujutro jer daje budnost i energiju.

Ne pokušavajte zamijeniti biljke lijekovima. Parazitocidni lijekovi mogu biti krajnje otrovni, čak i u malim dozama. Niti jedan od njih ne ubija sve stadije. Držite se biljaka.

## PROCEDURA ZA IZLJEČENJE

Počnite uzimanjem ornitina, 2 komada prije spavanja odmah prve noći kad ga dobijete. Nije potrebno čekati ostatak programa za početak sa ornitinom. Uzmite 4 ornitina druge noći. Uzmite 6 ornitina prije spavanja treće noći. Nakon toga uzimajte 4 ili 6 ornitina prije spavanja svake noći dok tvrdo ne zaspete. Tada prestanite sa uzimanjem ornitina da biste vidjeli spavate li jednako dobro. Koristite ako je potrebno. Ne stvara štetne navike.

Uzimanje ornitina prije spavanja može vam dati dovoljno energije za idući dan, pa vam neće biti potreban arginin kad se probudite. Ali ako uslijed odricanja od kave (preporučljivo) budete pospani i mamurni ujutro, uzmite jedan arginin nakon ustajanja i prije i poslije ručka i večere. Od ovog možete postati lagano nervozni. Prekinite s argininom ako se do dogodi.

Ornitin i argnin, svaki od 500 mg, dostupni su u obliku kapsula, u zasebnim bočicama (vidjeti Izvore).

Nema popratnih efekata, kao što ćete vidjeti iz istorije bolesti.

Ne ometaju djelovanje drugih lijekova. Nema potrebe prestati uzimati tretman koji vam prepisuje vaš klinički doktor ili alternativni terapeut, ako je nezagađen. (Preko pola lijekova koje sam testirala imaju tragove izopropilnog alkohola, benzena ili drvenog alkohola.)

Kako možete znati da li je lijek kontaminiran sa IPA? Samo Syncrometer metoda opisana kasnije, može testirati IPA u manje od 1 minute. Imate li prijatelja koji boluje od raka, mogli biste postati njegov anđeo naučivši upotrebu ovog uređaja.

Alternative?

Postoji li zamjena za orah, klinčiće ili pelin? Vjerujem da postoji velik broj biljaka koje mogu ubiti metilje. Dok čekate na biljke mogli biste probati sve vitamine i biljke koje su vam sada dostupne, a za koje znate da su tradicionalno korištene u tretmanu raka.

Mogu koristiti za uništavanje metilja ili imaju drugu vrijednost. Neke od njih su:

- cvat crvene djeteline (2 kapsule, 3 puta na dan)
- Pau D'Arco (2 kapsule, 2 puta na dan)
- Vitamin C (10 ili više grama dnevno)
- Laetril (prema Izvoru)
- Grožđe i sok od grožđa (pripremljen kod kuće; bez mesa na jelovniku)
- Echinacea (2 kapsule, 3 puta na dan)
- Metabolički enzimi, uzeti kako je propisano
- Makrobiotička dijeta

Tada, čim biljke stignu, možete prestati sa tim a po želji možete i nastaviti.

#### RECEPT ZA LIJEČENJE RAKA PROGRAM UBIJANJA PARAZITA

##### 1. Ekstra jaka tinktura od oraha

Dan 1: ovo je dan kada počinjete, počnite isti dan kada je dobijete. Uzmite jednu kap. Stavite je u pola čaše vode, pijuckajte na prazan želudac prije obroka.

Dan 2: uzmite 2 kapi u pola čaše vode

Dan 3: uzmite 3 kapi u pola čaše vode

Dan 4: uzmite 4 kapi u pola čaše vode

Dan 5: uzmite 5 kapi u pola čaše vode

Dan 6: uzmite 2 čajne-kafene kašike (tee spun) zajedno u pola čaše vode. Pijuckajte polako (15 minuta), nemojte odjednom popiti-progutati. Dodajte med (slad) ili više vode da lakše popijete ili možete dodati tinkturu u voćni sok. (Ako ste teži od 75 kg uzmite 2 ipo kašike, ako ste teži od 100 kg 3 čajne kašike.)

Ova doza ubija sve preostale stadije u tijelu, uključujući i crijevni sadržaj teško dostupan manjim dozama ili električnoj struji. Alkohol u tinkturi može vas učiniti lagano omamljenim kroz par minuta. Jednostavno ostanite sjediti dok se ponovo ne osjetite dobro. Možete staviti tinkturu u toplu (mlaknu) vodu da pomogne ispariti nešto alkohola, ali ne koristite vruću vodu jer uništava parazitocidnu moć. Tada uzmite Niacinamid 500mg kao protudjelovanje alkoholu. Također možete osjetiti laganu mučninu kroz par minuta. Šetajte po svježem zraku-vazdžu ili se jednostavno odmorite dok ne prođe.



Kroz godinu: 2 kašike tinkture ekstra jake, jednom sedmično. To će ubiti sve parazitne stadije koje pokupite od svojih prijatelja, obitelji ili kućnih ljubimaca. Članovi porodice i prijatelji također trebaju uzeti 2 čajne kašike svaki tjedan da izbjegnute ponovnu zarazu. Oni možda imaju nekoliko parazitnih stadija u svojim crijevima bez simptoma. Ali kad se ti stadiji prenesu nekome ko je imao rak, oni istog trena traže neizlječeni organ da se nastave razmnožavati.

Možda vas čudi zašto treba čekati pet dana do uzimanja doze od 2 kašike. To je pogodnije za one koji imaju osjetljiv želudac ili su zabrinuti za toksičnost ili popratni efekat.

Za 6 dana ćete se uvjeriti da nema toksičnosti ili popratnih efekata.

Brži proces U načelu, ako ste se nakon prve kapi uvjerali u obnavljajuću moć tinkture uzmite 2 kašike tinkture već prvi dan.

Sporiji proces: Sa druge strane (ako ste zabrinuti za svoju sigurnost zbog toga što uzimate tu biljku) nastavite sa jednom kapi, povećavajući po svom vlastitom ritmu dok se ne ohrabrite do doze od 2 kašike.

Jako razvijena bolest: Uzmite dozu od 2 kašike 2 puta na dan kroz 5 dana. Nakon toga uzimajte 2 kašike na dan, sedam dana. Ako vam je puno bolje, možete smanjiti dozu na dva puta tjedno po 2 kašike. Ovo će biti vaša doza za održavanje kroz godinu dana. Zapamtite da uključite pelin i klinčiće (kapsule) sa svakim tretmanom. Ako vam se stanje ne popravlja uzmite dozu kao za trakavice, str.14.

## 2.Kapsule pelina (svaka sadrži 200-300 mg pelina)

Dan 1. 1 kapsula prije večere (sa vodom)

Dan 2. 1 kapsula prije večere (sa vodom)

Dan 3. 2 kapsule prije večere (sa vodom)

Dan 4. 2 kapsule prije večere (sa vodom)

Nastavite povećavati na taj način do 14.dana, dok ne dođete na 7 kapsula. Sve kapsule uzimajte u jednoj dozi (možete ih uzeti po par dok ih sve ne progutate). Tada uzimajte još 2 dana po 7 kapsula, a poslije toga 7 jednom sedmično, stalno, prema programu održavanja. Pokušajte ne prekidati prije 6. dana, dok odrasli metilji nisu mrtvi. Poslije možete usporiti ako hoćete. Mnoge osobe sa osjetljivim želucem radije ostaju duže na svakoj dozi umjesto da povećavaju prema ovom rasporedu. Možete izabrati svoj ritam poslije 6 dana.

## 3.Klinčići

Napunite kapsule 00 veličine svježe mljevenim klinčićima; ako vam ta veličina nije dostupna koristite 0 ili 000 veličinu. U krajnjem slučaju kupite želatinske kapsule i ispraznite ih ili ispraznite neke vitaminske kapsule. Možda možete nabaviti mljevene klinčiće koji su već u kapsulama. Trebale bi biti oko 500 mg. Već mljeveni klinčići nisu dobri. Radije ih meljite sami ili vidite .

Dan 1. 1 kapsula 3 puta na dan prije obroka

Dan 2. 2 kapsule 3 puta na dan prije obroka

Dan 3. 10 kapsula po 3 kapsule 3 puta na dan prije obroka

Poslije 10 dana 3 kapsule zajedno 1 put sedmično, prema programu održavanja.

Uzimajte Ornitin (sredstvo za smirenje) u vrijeme spavanja, protiv nesanice. Iako ne patite od nesanice sada, može vam se desiti dok ubijate parazite. Uzmite ornitin ujutro i tokom dana.

## KARTA PARAZITNOG PROGRAMA

Dan	Kapljice 1 put dnevno, Prije jela	Kapsule 1 put dnevno, na prazan želudac	Kapsule 3 put dnevno zajedno s hranom (uz obrok)
1	1	1	1,1,1
2	2	1	2,2,2
3	3	2	3,3,3
4	4	2	3,3,3
5	5	3	3,3,3
6	2 čajne kašike	3	3,3,3
7	Od sad jednom sedmično	4	3,3,3
8		4	3,3,3
9		5	3,3,3
10		5	3,3,3
11		6	3
12		6	Od sad jednom tjedno
	Extra jaka orahova tinktura	Kapsule pelina (200-300 mg)	Kapsule klinčića (veličina 0 ili 00)
13	2 čajne kašike	7	
14		7	
15		7	
16		7	
17		Od sad jednom sedmično	
18			3

Od sada se ne trebate strogo držati rasporeda, nego umjesto toga možete izabrati bilo koji dan u sedmici da uzmete sve sastojke antiparazitnog programa.

Nastavite sa održavanjem Parazitnog Programa neograničeno da spriječite ponovnu infekciju u budućnosti.

Napomena za uzimanje pilula: Kada uzimate kapsule ili tablete imajte malo kruha-hljeba na dohvat. Ako bi se pilula zalijepila progutajte malo kruha-hljeba. Kruh-hljev gura pilulu kroz grlo pa će vam opet biti dobro. Nikada ne uzimajte šaku pilula odjednom. One se mogu nagurati zajedno i stvoriti vam mnogo neugodnosti. Uzimajte ih po jednu.

### ODRŽAVANJE PARAZITNOG PROGRAMA

Uvijek sakupljate parazite. Oni su svuda oko vas. Dobijate ih od drugih ljudi, svoje porodice, sebe, svog doma, svojih ljubimaca, nekuhanog mesa i nekuhanih mliječnih proizvoda.

Vjerujem da su glavni izvori crijevnog metilja nekuhani mliječni proizvodi i meso. Nakon što se tim putem inficiramo, prenosimo ih jedni drugima putem krvi, sline, sjemena, majčinog mlijeka - što podrazumijeva ljubljenje u usta, sex, dojenje i nošenje (porod) djece.

Članovi porodice skoro uvijek imaju iste parazite. Ako jedna osoba dobije (oboli od) karcinoma, ostale vjerojatno također imaju crijevne metilje. Oni također trebaju proći kroz program čišćenja.

Činite to jedanput sdmično. Sastojke možete uzimati u različito doba dana ili zajedno:

1. Orah tinktura ekstra jaka: 2 čajne kašike na prazan želudac, prije jela ili spavanja
2. Kapsule pelina: 7 kapsula (sa 200-300 mg pelina) na prazan želudac
3. Kličnici: 3 kapsule (oko 500 mg svaka ili puna veličina 00 kapsula) na prazan želudac
4. Ornitin po potrebi

	Orahova tinktura ekstra jaka doza	Kapsule pelina (200-300 mg)	Kapsule kličnica (vel. 0 ili 00)
Day	Kapi 1 put dnevno, na prazan želudac	Kapsule 1 put dnevno, na prazan želudac	Kapsule 1 put dnevno, na prazan želudac
1	2 čajne kašike	7	3
2			
3			
4			
5			
6			
7			
8	2 čajne kašike	7	3
9			
10			
11			
12			
13			
14			
15	2 čajne kašike	7	3
I tako dalje.			

Jedini popratni efekt koji se može osjetiti je za vrijeme otpuštanja bakterija i virusa sa mrtvih parazita. Trebalo bi ih odmah zappirati

## DJEČJI PARAZITNI PROGRAM

Ekstra jaka orahova tinktura

Djeca provode isti parazitni program kao i odrasli kroz 5 dana. Šesti dan, umjesto 2 čajne kašike uzimaju sljedeće:

Starost	Tinktura	Niacinamid
Do 6 mjeseci	? čajna kašika	50 mg
6 mj. - 5 god.	? čajna kašika	50 mg
6-10 god	1 čajna kašika	100 mg
11-16 god	1 ipo čajna kašika	500 mg

Niacinamid (ne niacin) pomaže detoksifikaciji od alkohola u tinkturi. Možete ga zgnječiti i staviti u kašiku sa medom ako je potrebno. Ponekad se desi da malo niacina dođe u niacinamidne tablete pa uzrokuje navalu vrućine. To je bezopasno i brzo prođe.

Iako je paraziti program jako dobar za djecu koja pokupe parazite mnogo češće od odraslih, ne bi trebalo nastavljati sa programom održavanja zbog sadržaja alkohola. Dvput godišnje očistite djecu od parazita ili kad god su bolesna.

U slučaju dječjeg raka, treba provesti mnogo jači program. Doze treba povećavati dok se vitalni znaci ne poboljšaju - do 16 čajnih kašika ako je potrebno. Vidjeti tretman protiv trakavice na str. 14.

### Pelin i klinčići

Povećavajte dozu od jednog dana za svaku godinu života. Na primjer: četverogodišnjak slijedi program odraslih do četiri dana, tada prestaje. Opet, nije preporučljivo da budu na programu održavanja pelina i klinčića. U slučaju dječjeg raka nije potrebno povećavati doze kao sa orahovom tinkturom.

### OČISTIMO I KUĆNE LJUBIMCE

Kućni ljubimci imaju gotovo sve parazite kao i mi, uključujući Ascaris (česti okrugli crv - oblič - ljudska glista), trakavicu, Trichinella, Strongyloides, srčane crve i ostale. Sve ljubimce koji žive u našim stanovima trebalo bi očistiti od parazita i držati ih na tom programu. Mjesečni posjet veterinaru ovako postaju nepotrebni.

Nije potrebno riješiti se ljubimca da bismo ostali čisti od parazita. Ali ako ste stvarno bolesni, najbolje ih je dati prijatelju na čuvanje dok vam ne bude bolje.

Vaš ljubimac je dio vaše obitelji i trebao bi biti lijep, čist i zdrav baš kao i vi. To nije tako teško postići.

Evo recepta:

1. Peršinova voda: kuhajte 3 minute veliki svežanj svježeg peršina u pola litre vode. Bacite peršin. Nakon kuhanja možete smrznuti veći dio tekućine u nekoliko čašica. To je mjesečna zaliha. Stavite jenu čajnu kašiku peršinove vode u hranu vašeg ljubimca. Ne morate paziti da je konzumira. Koju god količinu uzme bit će zadovoljavajuće.

Sve su doze bazirane na pretpostavci da je pas ili mačka teška 5 kg. Udvostručite količinu ako je težina 10 kg, i tako dalje.

Životinje su pune parazita, morate biti prilično pažljivi da ih ne deparazitirate prebrzo. Svrha peršinove vode je da održi protočnost bubrega tako da mrtvi paraziti budu brzo eliminisani. Oni prilično vole peršinovu vodu. Vjerojatno osjećaju njenu korisnost. Uradite ovo tjedan dana prije nego počnete s orahovom tinkturom (ne ekstra jaka nego obična):

Obična orahova tinktura: 1 kap na hranu. Ne tjerajte ih da pojedu. Pažljivo brojte; mačke tretirajte

dvaput sedmično. Pse tretirajte dnevno - na primjer pas od 15 kg treba dobiti 3 kapi dnevno (ali do te doze dodajte postepeno povećavajući jednu kap dnevno). Ne upotrebljavajte ekstra jaku tinkturu.

Ako životinja povraća ili ima proljev, možete očekivati da ćete ugledati crve. To je ekstremno zarazno i opasno. Ne dozvolite djeci da čiste nered iza psa. Na ono što je pas izbacio izlijte mješavinu soli i joda i ostavite da stoji 5 minuta prije nego očistite. Nered (iza životnje) izvan kuće čistite na isti način. Konačno, očistite ruke razrijeđenim žitnim alkoholom (1 dio alkohola u 4 dijela vode). Žitni alkohol je u stvari etilni alkohol koji se dobije fermentacijom žita. Česta marka u US je Everclear. Ali budite oprezni. Pakiranja u obliku malih pljoskica su zagađena otrovima kroz procese pumpanja i punjenja, bez ikakve sumnje. Odaberite 750ml ili litrenu bocu koja je, očevidno, flaširana drugačije. Pazite da alkohol čuvate dalje od dohvata djece, ne oslanjajte se na njihovu disciplinu. Pazite da ne kupite izopropilni (za čišćenje) alkohol u ovu svrhu.

S pelinom počnite sedam dana kasnije.

Kapsule pelina: (200-30 mg pelina po kapsuli) otvorite kapsule i najmanju moguću količinu (što možete uhvatiti između dva prsta) stavite na njihovu suhu hranu. Ovo radite sedam dana prije nego počnete sa klinčićima.

Klinčići: stavite najmanju moguću količinu na suhu hranu. Sve to raditi rutinski da ne prestrašite životinju. Obratite pažnju kako se vesele i igraju. Ne budite nervozni.

Napredujte postupno da se životinja navikne jesti sve to. Da ponovimo:

1. sedmica: peršinova voda.
2. sedmica: peršinova voda i orah. >
3. sedmica: peršinova voda, orah i pelin.
4. sedmica: peršinova voda, orah, pelin i klinčići

Životinja se ne bi trebala penjati po stolovima i stolcima. Treba jesti iz svoje posude, ne vaše. Ne treba spavati na vašem krevetu. Spavaća soba bi trebala biti zabranjena zona za nju. Ne ljubite svog ljubimca. Perite ruke nakon igre. NIKAD, NIKAD ne dijelite hranu sa životinjom. Ne držite mačkinu kutiju za nuždu u kući; ugradite mala mačja vrata u svoja ulazna. Nosite zaštitnu platnenu masku dok mijenjate sadržaj mačkine kutije. Imate li pješčanik za djecu, kupite novi pijesak i držite ga pokrivenim. Ne jedite u restoranima gdje metu tepih dok vi jedete (prašina sadrži jajašca parazita unešena izvana). Nikad ne dozvolite djeci da pužu po trotoaru ili po podu javne zgrade. Perite ruke djeci prije jela. Hranu u obliku <štapića> jedite viljuškom. Ako je prikladno, ostavite obuću s vanjske strane vrata.

Otapala (razrjeđivači) su jednako loša za vas i za vašeg ljubimca. Sva aromatizirana hrana za životinje zagađena je otapalima kao što su karbon tetraklorid, benzen, IPA, drveni alkohol, itd. Ne kupujte tu hranu.

Životinje mnogo doprinose životu ljudi. Oslobodimo se parazita, ne ljubimaca, osim ako ste bolesni.

## UNIŠTAVANJE PARAZITA POMOĆU ZAPPERA

Iako je biljni program ubijanja parazita jako efikasan, protiv parazita možemo se boriti i električnom strujom. Svaka metoda ima svoje djelovanje.

Možete napraviti zapper ili ga nabaviti. Napajan je 9 voltnom baterijom. Neki ljudi osjećaju malo treperenje, ostali ne osjećaju ništa. Nakon 7 minuta napravite 20-40 minuta pauze. Kroz to vrijeme virusi i bakterije će se odvojiti od mrtvih parazita. "Zappirajte" drugi put. Ponovite pauzu. I konačno zappirajte treći put.

Upravo ste ubili sve viruse, sve bakterije i sve parazite, uključujući metilje, koje je struja zappera mogla

doseći. Malo preostalih je sakriveno u žučnom kamenu, bubrežnom kamenu, čirevima ili u crijevnom sadržaju. Povećavanje voltaže ne pomaže. Samo doza od 2 kašike ekstra jake tinkture oraha dostiže ih na tim mjestima.

Zbog toga trebate koristiti obje metode (biljke i struja). Zappirajte 3 puta dnevno, dok se ne budete osjećali dobro. Ne čekajte na sve tinkture i zipper da bi počeli. Počnite sa onim što imate, po programu koji ste dobili.

Smatrajte svoje tijelo cvjetnim vrtom. Sićušni insekti jedu vaše lišće i laticu, legu jaja koja se pretvaraju u gladne gusjenice, savijaju u kukuljice i razvijaju u nove odrasle, neprekidno.

Ne čekajte ništa. Morate ih uništiti što prije i kako god znate da spasite što je više moguće laticu i listova.

## BOLEST UZROKOVANA TRAKAVICOM

Ako ste činili sve po uputama u knjizi i nema poboljšanja, uprkos tome što uzimate 2 čajne kašike ekstra jake tinkture 2 puta dnevno, usprkos zappiranju, vjerojatno imate trakavicu.

Trakavice je teže uništiti nego ostale parazite. Ne gubite vrijeme ako imate tumor na mozgu, rak želuca, rak gušterače ili rak jajnika.

Da bi ubili trakavicu u svim njenim fazama potrebna je velika količina ekstra jake orahove tinkture.

Postupak je sljedeći:

1. Uzmite 8 čajnih kašika orahove tinkture ekstra jake i 3 tablete niacinamida od 500mg
2. Odmorite se 1 sat, pa uzmite ornitin
3. Uzmite 8 čajnih kašika tinkture i 3 tablete niacinamida 500mg da detoksificirate alkohol.
4. Zappirajte 7 minuta da uništite jajašca koja izlaze iz umirućih parazita. Čekajte 20 minuta i tada ponovo zappirajte 7 minuta. Čekajte ponovo 20 minuta i ponovite zappiranje treći put sedam minuta. Uzmite vode koliko želite da vam olakša popiti tinkturu. Pijuckajte pomalo da izbjegnute mučninu.

Ova sjajna biljka je potpuno bezopasna ali alkohol nije, zato uvijek uzmite niacinamid nakon nje. I NE POKUŠAVAJTE VOZITI AUTO NEKOLIKO SATI NAKON UZIMANJA.

Ako nemate niacinamid ili zipper svejedno uzmite tinkturu. Ne možete si dozvoliti čekanje.

Ovo je jednokratni tretman. Vaše bi se stanje trebalo osjetno popraviti već idući dan. Nakon toga nastavite uzimati 2 čajne kašike dnevno, kao prije.

Čak ni 16 čajnih kašika ekstra jake tinkture ne ubija sve latentne faze trakavice u vašem tijelu. Ubija samo izlegle jedinice. Izbjegavajte proizvode kao benzen, izopropilni alkohol i drveni alkohol da bi spriječili razvoj trakavice. Prije ili kasnije, vjerojatno kroz dvije sedmice razvije se nova trakavica. Ako sumnjate da se to dogodilo ponovite dozu od 16 čajnih kašika.

**PARAZITI SU OTIŠLI, PROPILNI ALKOHOL JE SLIJEDEĆI**

Sad kad ste ubili crijevne metilje i izliječili rak, što je slijedeće? Dva zadatka još preostaju:

1. PRESTANITE unositi propilni alkohol u svoje tijelo!!!

2. Riješite se teških metala i uobičajenih otrova iz svog tijela, prehrane i stana. To će iscijeliti oštećena tkiva i zaustaviti vašu sklonost ka stvaranju tumora.

IPA je antiseptik koji se često koristi u kozmetici. Provjerite svu kozmetiku i potražite riječ propanol ili isopropanol na etiketi. Obično to tamo piše, jer se još uvijek ne sumnja da IPA izaziva rak. Nisam sigurna za derivate kao što je propamid, propacetamid, izopropyl galat ili kalcij propionat - pretvaraju li se u tijelu u IPA, pa nemojte riskirati. Ne koristite ništa što u nazivu sadrži . Ne poklanjajte drugima kozmetiku koju ste odbacili. Ne spremajte je. Bacite to odmah, da je više niko ne koristi!

Zapamtite, 100% pacijenata koji imaju rak ima IPA akumuliran u jetri i kanceroznom tkivu. Ljudi koji nemaju rak, nemaju IPA u jetri. Pogledajte istoriju bolesti. Često jedan partner ima rak: može se vidjeti da taj ima i IPA i odraslog metilja u jetri. Orto-fosfo-tirozin je prisutan u organima kao što su pluća, gdje se rak razvija. Drugi partner nema rak, iako oboje imaju iste parazite. Kod nje ili njega metilj je samo u crijevima. Ne postoje jajašca ni u kojem stadiju nigdje u tijelu. Nema nikakvog otapala. Evo liste najčešćih proizvoda za njegu tijela koji sadrže IPA: kozmetički preparati, šampon, lak za kosu, voda za ispiranje usta, pjena, losion za tijelo, preparati za brijanje, i, naravno, alkohol za čišćenje. Ako imalo sumnjate, izbacite ih iz kuće!

Iako iz sredstava za njegu tijela dobijamo najveću koncentraciju IPA, on se također nalazi i u našoj hrani! Primarni izvor IPA je okus ili boja. Ekstrahirani su pomoću otapala! Ekstrahirani koncentrat se naziva . Naravno, otapala bi trebala biti odstranjena prije nego konačan proizvod dođe do potrošača. Ali ništa ih ne može sasvim odstraniti, pa zato postoje pravila koja određuju kolika količina je dozvoljena u pojedinom proizvodu. Jedinica mjere je ppm (parts per milion). 50 ppm bi bilo otprilike 50 kapi na milion kapi, ili ugrubo jedna kap na litru.

Ovo je izvadak iz Code of Federal Regulations (CFR):

21 CFR 173.240 (4-1-94 edicija) Izoproipilni alkohol.

Izopropilni alkohol može biti prisutan u namirnicama po propisanim uslovimajetima:

U začinskom oleoresinu kao ostatak nakon ekstrahiranja začina, u količini ne većoj od 50 ppm.

U limunovom ulju kao ostatak proizvodnje ulja, u količini ne većoj od 6 ppm

Ukratko za ostala otapala:

Otapalo - Dozvoljena količina u začinskom oleoresinu- Paragraf u 21 CFR

Aceton - 30 ppm -173.210

Etilen diklorid- 30 ppm - 173.230

Metilni alkohol - 50 ppm -173.250

Metilen klorid - 30 ppm - 173.255

Hexan - 25 ppm - 173.270

Trikloretilen - 30 ppm - 173.290

Drugi uzrok postojanja IPA zagađenja (i ostalih zagađivača) u našoj hrani je upotreba hemikalija koje proizvođači koriste da bi sterilizirali opremu kojom se hrana obrađuje.

21 CFR 178.1010 (4-1-94 edicija) Sanitarna otapala.

Sanitarna otapala mogu se sigurno koristiti za čišćenje posuđa i opreme koja se koristi pri obradi hrane i drugim kontaktima sa hranom, kao što je ovdje specificirano, uz sljedeće uslove:

a) Nakon korištenja sanitarnih otapala, potrebno je opremu dobro isprati vodom, prije kontakta sa hranom. Napomena: brisanje ili sušenje nije navedeno.

b) Otapala koja se sastoje od nečeg što je navedeno, čemu se može dodati komponenta generalno priznata kao sigurna i komponenta koja je ranije prihvaćena i dozvoljena.  
(Sada dolazi (1) kroz (43) pretpostavljenih otapala za steriliziranje, uključujući nekoliko sa IPA, kao: )  
(25) Otapalo na bazi vode koji sadrži elementalni jod (CAS Reg.No. 7553-56-2), kalij jodid (CAS Reg.No. 7681-11-0), i izopropanol (CAS Reg.No. 67-63-0). Dodatno se može koristiti za spremnike napitaka, uključujući spremnike za mlijeko i posuđe, i površinu sa kojom hrana dolazi u dodir na javnim mjestima.  
(Tada je u paragrafu (c)(19) specificirana točna koncentracija joda. Nigdje nema specificisane koncentracije izopropanola. Može ga se koristiti po želji.)  
Iako postoje regulative za odstranjenje sanitarnih otapala, zapanjujuća istina je preskočena: da ništa nikada ne može biti sasvim odstranjeno kad je jednom dodano. Ili možda ipak zakonodavci nisu slučajno preskočili ovu činjenicu. Vjerovatno su mislili da mala količina - premala za mjerenje ultraljubičastim spektrofotometrom - ne može štetiti.  
Dobra je vijest da IPA sam izlazi iz tijela u roku 5 dana kad ga prestanete uzimati.

IPA je zagađivač u hladnim cerealijama. Prestanite ih kupovati. Čak i najprirodnije hladne cerealijske su zagađene. Nisam testirala baš sve što je na tržištu, ali testirala sam toliko da ne biste trebali riskirati niti s jednom. Pogledajte Recepte i sami ih napravite.

Zašto je toliko važno osloboditi se IPA ako ste se već riješili crijevnog metilja i trenutno ste već na programu održavanja? Jer se reinfekcija može desiti vrlo, vrlo brzo! Namirnice kao fast-food hamburgeri nisu dovoljno jako zagrijani da bi se ubile metacercarie (oklopljena faza koja preživljava ekstremnu vrućinu i hladnoću u lokvama vode). Čak i da zamolite da vam hamburger ispeku jače, vjerojatno će taj hamburger biti skinut sa grila istom lopaticom koja je upravo spustila sirov komad za drugog gosta, poništavajući vaš trud. Unutar 24 sata metilji su vašem tijelu, neki se već razvijaju u odrasle, i prije nego uzmete svoju sljedeću dozu orahove tinkture, oni su u vašoj jetri i ponovo vam proizvode orto-fosfo-tirozin. Ali, to se neće desiti bez prisustva izopropilnog alkohola. Sa izopropilnim alkoholom hoće.

Ne biste trebali uzimati visoke doze parazitocida kao zamjenu za izbjegavanje izopropilnog alkohola. To nije rješenje!  
Proučite sve etikete na proizvodima za njegu tijela koje kupujete. U tu svrhu imaj uvijek kod sebe povećalo.

## RECEPTI ZA UNAPREĐENJE ZDRAVLJA

Ovaj novi recept je 4 puta jači od originalnog, pa se zato zove ekstra jaka tinktura.

Potrebno vam je:

- vaš najveći emajlirani ili keramički (ne stainless/rostfrei ili aluminijski) lonac za kuhanje, preporučljivo najmanje 12 litara
- orah u ljusci (svaki mora biti najmanje 50% zelen) - dovoljno da napune lonac do vrha
- prirodni alkohol oko 50% jak, dovoljno da prekrije orahe
- vitamin C u prahu 1 čajna kašika, plus 1 čajna žlica po pola litre tinkture
- najlonska vrećica za zamrzavanje ili celofan
- tegle ili boce

Drvo crnog oraha rodi velikim zelenim kuglama u jesen. Orah je iznutra, ali mi ćemo koristiti cijelu kuglu,



nepuknute kore jer su aktivni sastojci u zelenoj vanjskoj ljusci.

Operite orahe pažljivo, stavite u lonac i prelijte alkoholom. Posipajte 1 kašikom vitamina C. Čvrsto zapečatite celofanom i zatvorite, neka stoji 3 dana., Izvadite orahe, prelijte u staklene vrčeve ili boce i dodajte još vitamina C (1 kašika na pola litre). To će održati zelenu boju. Ako stakleni vrč ima metalni poklopac, stavite plastičnu vrećicu oko vrha prije nego zatvorite poklopac. Neotvoreno zadržava ljekovitost nekoliko godina, čak i ako lagano potamni. Nakon otvaranja držite u hladnjaku.

Upravo ste napravili ekstra jaku orahovu tinkturu. Jača je od koncentrata napravljenog sa samo nekoliko crnih oraha u pola litarskom vrču (moj raniji recept) zato što ima više oraha po jedinici tekućine. U dodatku, nećete je razrjeđivati prije upotrebe (iako kad ćete je uzimati, bit će to obično s vodom).

Kad pripremate orahe isperite ih samo s hladnom vodom iz pipe. Zaprljane dijelove operite četkicom. Ako ih nećete koristiti sve odjednom, možete ih zamrznuti u dobro zapečaćenoj plastičnoj vrećici. Držanje u frižideru ih neće spasiti od tamnjenja i kvarenja. Lonac sa namočenim orasima ne bi trebalo držati u frižideru (rashlađivati). Niti gotova tinktura ne treba hlađenje osim nakon otvaranja.

Izloženost zraku-vazduhu uzrokuje da tinktura tamni i gubi ljekovitost. Da bi smanjili izloženost zraku-vazduhu, napunite lonac što je moguće više, bez dodirivanja plastične vrećice. Velika količina u tegli treba se podijeliti na manje dijelove kada je želite upotrijebiti. Nije ideja imati više tegli sa puno praznog prostora koje stoje dulje od mjesec dana. Da bi sačuvali zelenu boju dodamo nekoliko kašika vitamina C, zatvorimo teglu čvrsto i ostavimo da stoji jedan dan.

Nekoliko je načina kako možemo napraviti 50% žitni alkohol. U nekim državama postoji Everclear 95% alkohol. Pomiješajte pola od toga i pola vode. U drugim je državama 76,5% Everclear. Njega miješajte dva dijela toga i jedan dio vode. Ne koristite votku ili Everclear u čaturici; mora biti 2 litre ili 1 litar. Manje bočice sadrže drveni alkohol ili izopropil.

Zapamtite, nikad ne koristite bilo koju vrstu komercijalne vode za tinkturu jer ćete se zagaditi izopropilenom.

Orahova tinktura (regularna jačina)

Ovo je jačina koju sam u početku upotrebljavala. Ovdje sam je uključila za slučaj da želite tretirati svoju životinju - ljubimca. Ekstra jaka tinktura je 4x jača od ove, pa se mora razrijediti četiri puta. (Slično tome, ako imate puno preostale regularne tinkture i želite je upotrijebiti tamo gdje po programu ide ekstra jaka, jednostavno učetverostručite količinu.)

Orahova tinktura ekstra jaka

Žitni alkohol, cca 10%-tni

Pomiješajte jedan dio ekstra jake tinkture sa tri dijela 10%-tnog alkohola. Pohranite u tegle kao što je prije opisano.

Nekoliko je načina da načinite 10%-tni žitni alkohol. U nekim se državama može nabaviti Everclear, 95%-tni alkohol. Pomiješajte jedan dio ovog Evercleara sa 9 dijelova vode. Drugdje se može naći 76.5% alkohol. Od ovoga pomiješajte jedan dio Evercleara sa sedam dijelova vode.

## Recept za malu porodicu

Napunite teglu od litre zelenim orasima. Naspite do vrha 50% alkohol. Dodajte 1 čajnu kašiku vitamina C. Upotrijebite plastičnu vrećicu za pokrivanje tegle prije čvrstog zatvaranja poklopcem. Neka stoji na kuhinjskoj polici. Nakon 3 dana izlijte tekućinu u male staklene bočice. Dodajte četvrtinu čajne kašike vitamina C u prahu na vrh svake bočice. Jačina ove tinkture je od prilike prepolovljena snaga koncentrata. Znači da po receptu za rak trebate udvostručiti količinu ovog pripremljenog preparata.

Orahov ekstrakt (na bazi vode)

Ovaj pripravak trebaju koristiti osobe ovisne o alkoholu i liječeni alkoholičari: prekrijte zelene orahe u 1/2 litarskom loncu (ne metalnom) hladnom tekućom vodom. Zagrijte do vrenja, poklopljeno i skinite, ohladite i dodajte vitamin C, prekrijte plastičnom vrećicom i zatvorite poklopcem. Neka stoji jedan dan. Ovo će biti tamnije od tinkture. Ne razrjeđujte. Prelijte u spremnike koji mogu u zamrzivač. U hladnjaku čuvajte količinu za dva dana, a ostalo zamrznite. Dodajte vitamin C kad se ekstrakt otopi ili dok je u hladnjaku (1 čajna kašika na litru).

Za upotrebu: U programima gdje se koristi ekstra jaka tinktura koristite četverostruku količinu ekstrakta na bazi vode (8 čajnih kašika umjesto 2 čajne kašike).

Važna napomena: ne koristite flaširanu - komercijalnu vodu za ovu tinkturu ili ćete se zagaditi izopropilnim alkoholom.

## Konstrukcija Zappera

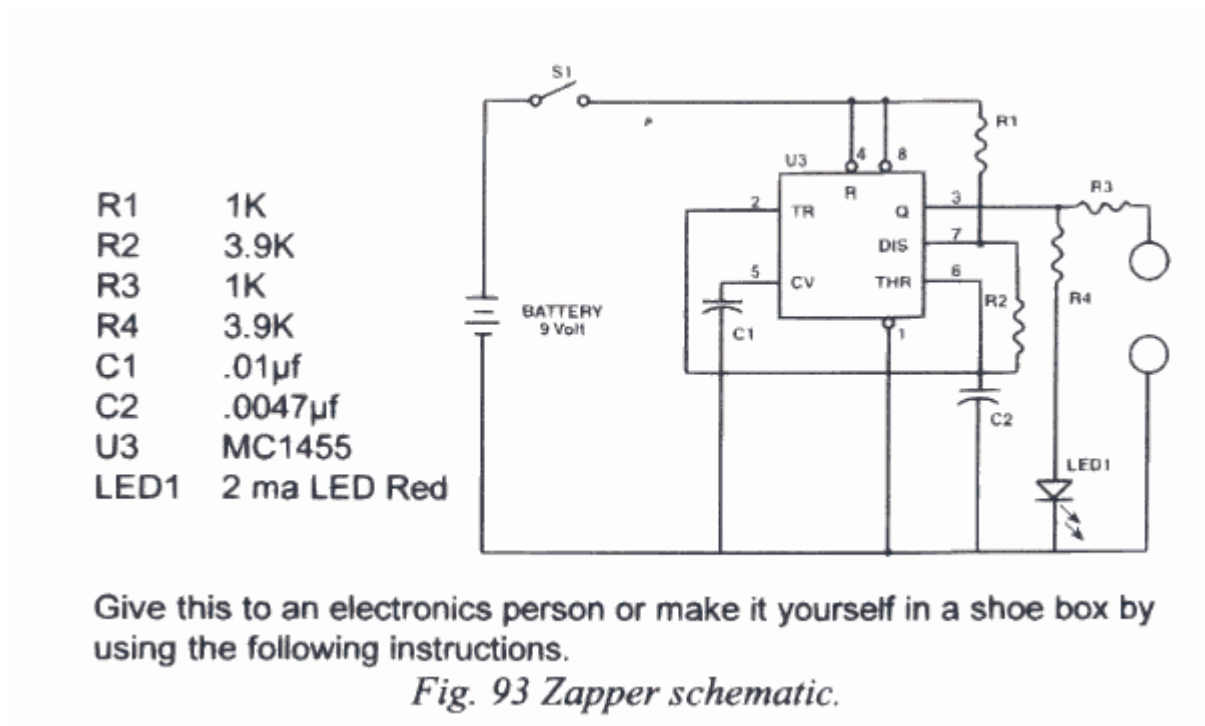

Najbolja je izvedba je u plastičnoj kutiji iz koje sa bokova vire bakrene cijevi promjera oko 30 mm i dužine do 200 mm. Bakrene cijevi bi trebalo zaštititi od oksidacije ili koristiti aluminijske cijevi koje imaju nešto lošiju vodljivost.

Primjer izvedbe sa klipsama:

